

# Beta 10

# BETA MARINE

2 Cylindres - 479cc - 10cv max à 3000 tr/min - 89Kg

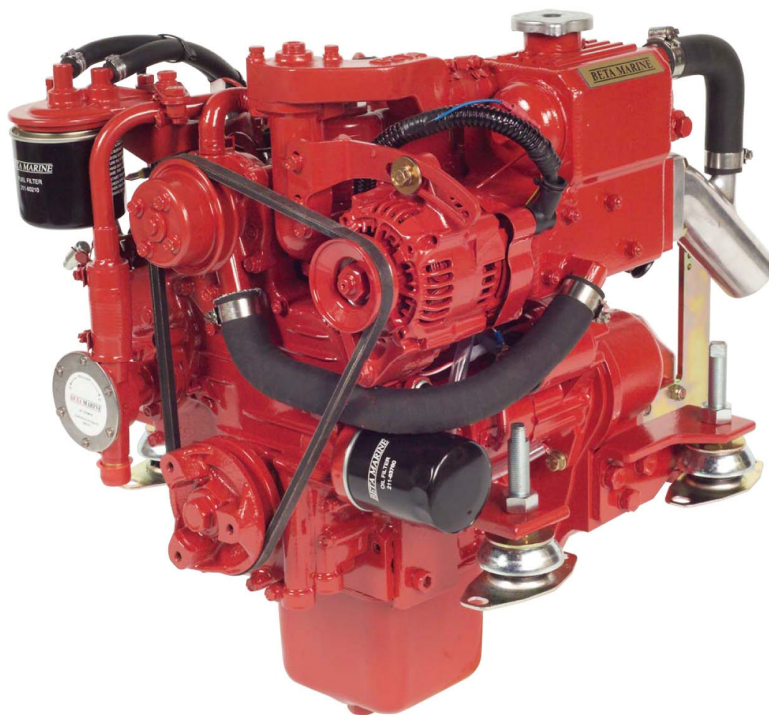

**Beta Marine - Beta 10** - 2 cylindres, aspiration naturelle développant 10 cv à 3000 tr/min avec une cylindrée de 479cc. Il est équipé d'un vase d'expansion, d'un collecteur d'échappement refroidi par eau, d'une pompe à eau de mer et eau douce, d'un coude d'échappement refroidi, d'une pompe mécanique d'alimentation gasoil, de filtres à huile et à gasoil, d'un volant à haute inertie pour un fonctionnement régulier à faible vitesse, d'un filtre spécial pour une admission d'air silencieuse, d'un démarreur 12V, d'un alternateur de charge batterie 40A, d'un solénoïde d'arrêt alimenté pour arrêter le moteur. Il est également fourni avec un panneau de contrôle « ABV » équipé d'un interrupteur à clé, d'un bouton d'arrêt, de voyants de marche, de baisse de charge, de pression d'huile et de température d'eau accompagnés d'une alarme sonore ; d'un compte tours et d'un horamètre ; de 3m de câble d'interconnexion et sa connectique. Le moteur est livré avec des pattes robustes montées sur silentblocs, support de câble type morse pour le contrôle de la vitesse et de l'inverseur. Les moteurs Beta Marine sont livrés sur palette, peints en rouge, accompagnés d'un certificat de test, d'un manuel d'atelier et d'une garantie allant jusqu'à 3 ans.

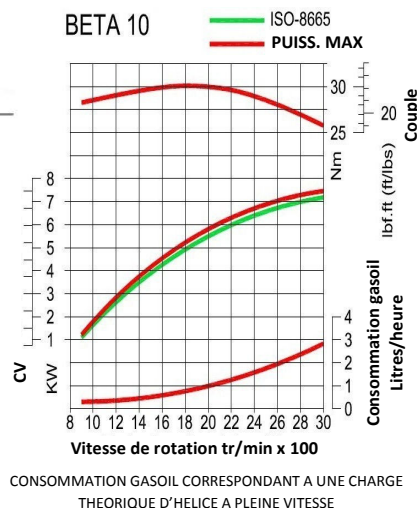
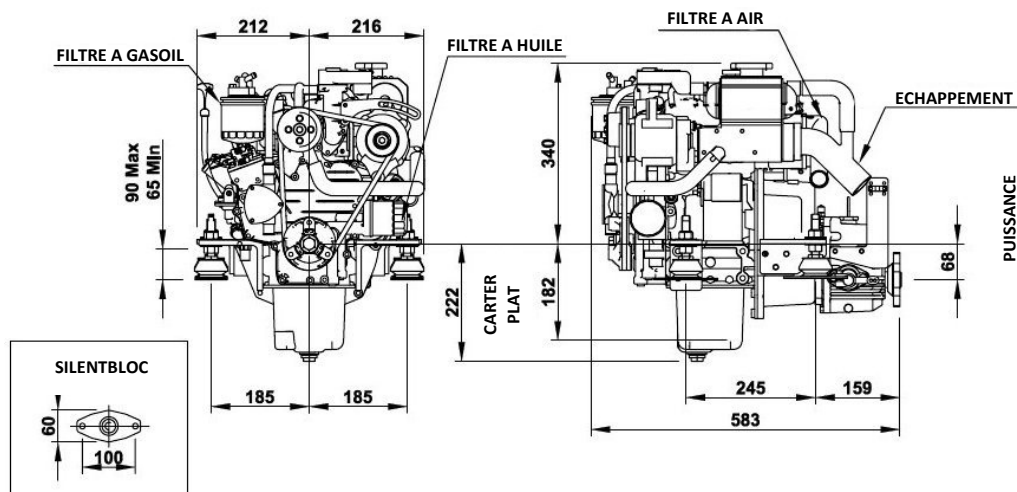

## Caractéristiques générales

|  |   |
|--|---|
| Type   | Diesel 4 temps à aspiration naturelle   |
| Nombre de cylindres                                    | 2 en ligne                              |
| Alésage x course                                       | 67 x 68                                 |
| Cylindrée totale                                       | 479 cc                                  |
| Ratio de compression                                   | 23.0:1                                  |
| Puissance maximum                                      | 10 cv                                   |
| Puissance administrative                               | 1,92                                    |
| Tour/minute maximum                                    | 3000                                    |
| Système d'injection                                    | Indirect                                |
| Refroidissement  | Par échangeur de température            |
| Système électrique                                     | 12V- Alternateur 40A                    |
| Angle maximum d'installation                           | 15° en statique / 25° en fonctionnement |
| Diamètre int. de la durite d'eau                       | 22 mm                                   |
| Diamètre int. de la durite d'aspiration/ retour gasoil | 8 mm                                    |
| Diamètre ext. coude d'échappement                      | 50 mm                                   |

## Transmissions

| Marque                         | Modèle                | Ratios disponibles      |
|--------------------------------|-----------------------|-------------------------|
| Technodrive                    | TMC40 (mécanique)     | 2:1 ou 2,6:1            |
| PRM                            | PRM80 (mécanique)     | 2,04:1 ou 2,5:1         |
| Kanzaki incliné 7° vers le bas | TTMC35A-2 (mécanique) | 2,33:1 ou 2,64:1        |
| ZF entraînement en V           | ZF15MIV (mécanique)   | 2,13:1 ou 2,64:1 ou 3:1 |

Nous pouvons vous proposer d'autres inverseurs en option, n'hésitez pas à nous consulter

## Tableaux de bord

### Panneau standard ABV :



### Panneaux en option



#### Panneau ABVW :

Idem ABV avec boutons poussoir étanches



#### Panneau B :

Idem ABV avec thermomètre pour la température d'eau



#### Panneau C :

Idem ABV avec thermomètre pour la température d'eau et manomètre pour la pression d'huile

Tachymètre avec horamètre, interrupteur à clé, bouton poussoir d'arrêt, voyant de marche, alarme visuelle et sonore en cas de baisse de charge, de pression d'huile et de surchauffe ; 3m de câble de connexion avec la connectique.

### Nous pouvons fournir en option :

- Pieds spéciaux fabriqués sur mesure
- Carter d'huile plat
- Un alternateur 12V - 70A ainsi qu'un second alternateur
- Refroidissement par système keel cooling
- Et beaucoup d'autres options

### Agent le plus proche :



D.I.E.S.I - 1 avenue du Cap Horn - 91 968 Courtabœuf Cedex - Tel : 01.69.18.18.98 - Fax : 01.64.46.27.08  
 SARL au capital de 30 000 € - R.C.S Evry : 493 401 624 - N° Siret : 493 401 624 00017  
 Code APE 4669B - N° T.V.A. : FR 16 493 401 624  
 www.diesi.fr - contact@diesi.fr - www.betamarine.fr