

Beta 43

BETA MARINE

4 Cylindres - 1999cc - 43cv max à 2800 tr/min - 253Kg

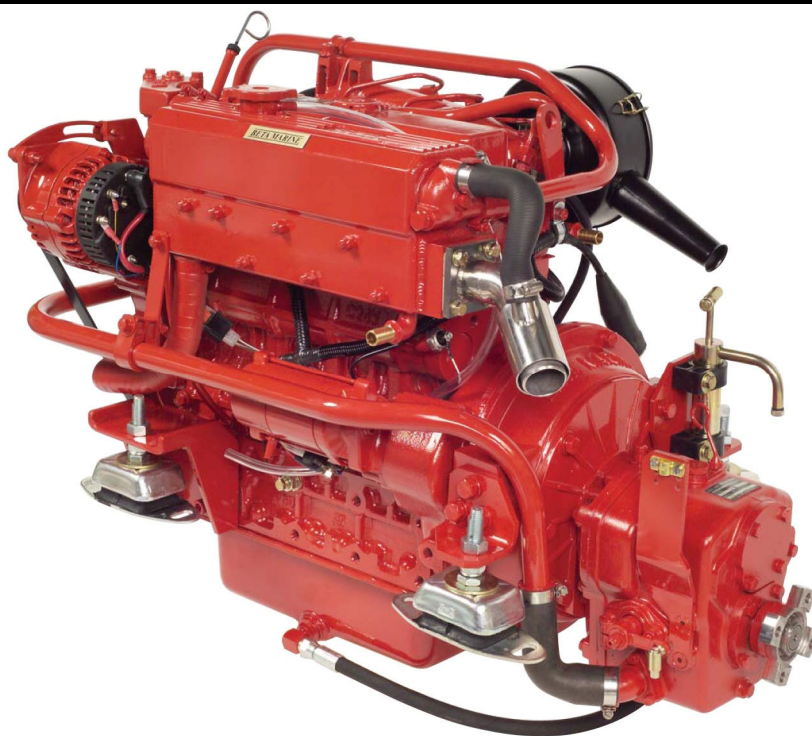

Beta Marine - Beta 43 – 4 cylindres, aspiration naturelle développant 43 cv à 2800 tr/min avec une cylindrée de 1999cc. Il est équipé d'un vase d'expansion, d'un collecteur d'échappement refroidi par eau, d'une pompe à eau de mer et eau douce, d'un coude d'échappement refroidi, d'une pompe mécanique d'alimentation gasoil, de filtres à huile et à gasoil, d'une pompe de vidange, d'un volant à haute inertie pour un fonctionnement régulier à faible vitesse, d'un filtre spécial pour une admission d'air silencieuse, d'un démarreur 12V, d'un alternateur de charge batterie 65A, d'un solénoïde d'arrêt alimenté pour arrêter le moteur. Il est également fourni avec un panneau de contrôle « ABV » équipé d'un interrupteur à clé, d'un bouton d'arrêt, de voyants de marche, de baisse de charge, de pression d'huile et de température d'eau accompagnés d'une alarme sonore ; d'un compte tours et d'un horamètre ; de 3m de câble d'interconnexion et sa connectique. Le moteur est livré avec des pattes robustes montées sur silentblocs, support de câble type morse pour le contrôle de la vitesse et de l'inverseur. Les moteurs Beta Marine sont livrés sur palette, peints en rouge, accompagnés d'un certificat de test, d'un manuel d'atelier et d'une garantie allant jusqu'à 3 ans.

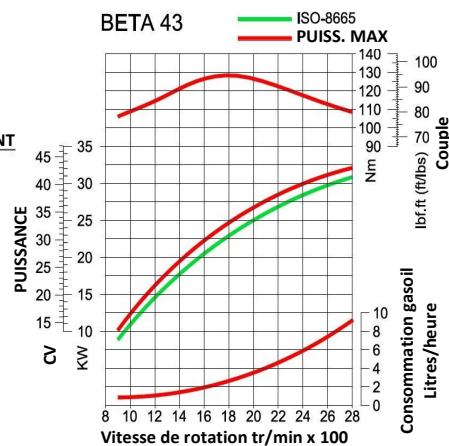
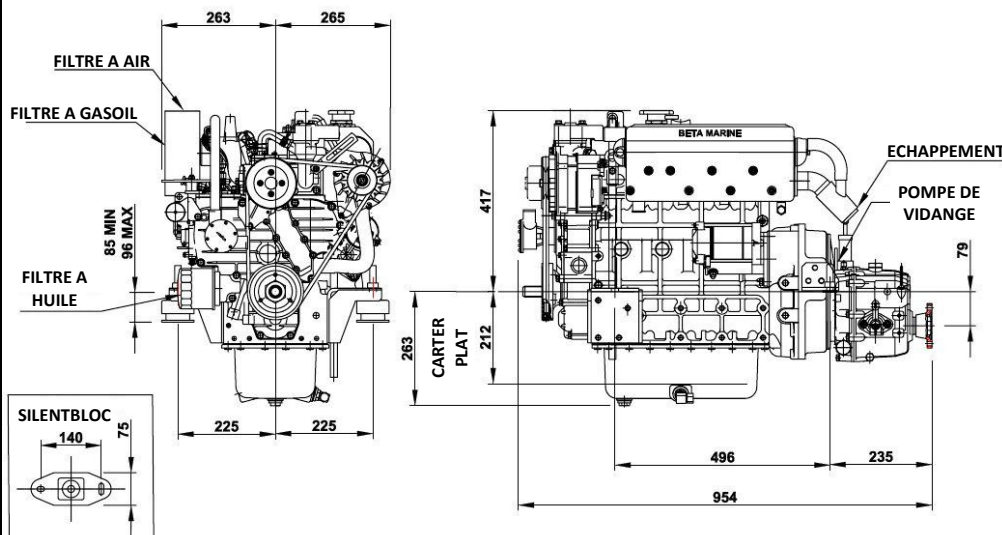

CONSOMMATION GASOIL CORRESPONDANT A UNE CHARGE THEORIQUE D'HELICE A PLEINE VITESSE

Caractéristiques générales

Type	Diesel 4 temps à aspiration naturelle
Nombre de cylindres	4 en ligne
Alésage x course	83 x 92,4
Cylindrée totale	1999 cc
Ratio de compression	23.0:1
Puissance maximum	43 cv
Puissance administrative	7,45
Tour/minute maximum	2800
Système d'injection	Indirect
Refroidissement	Par échangeur de température
Système électrique	12V- Alternateur 65A
Angle maximum d'installation	15° en statique / 25° en fonctionnement
Diamètre int. de la durite d'eau	28 mm
Diamètre int. de la durite d'aspiration/ retour gasoil	8 mm
Diamètre ext. coude d'échappement	50 mm

Transmissions

Marques	Modèles en standard	Ratios disponibles
Technodrive	TMC60 (mécanique)	2:1 ou 2,45:1
ZF	ZF25M (mécanique)	1,88:1 ou 2,74:1
ZF	ZF25 (hydraulique)	1,97:1 ou 2,8:1
ZF incliné 8° vers le bas	ZF25A (hydraulique)	1,92:1 ou 2,29:1 ou 2,71:1
ZF entraînement en V	ZF15MIV (mécanique)	2,13:1 ou 2,72:1
PRM	PRM150 (hydraulique)	2,09:1 ou 2,83:1

Nous pouvons vous proposer d'autres inverseurs en option, n'hésitez pas à nous consulter

Tableaux de bord

Panneau standard ABV :



Tachymètre avec horamètre, interrupteur à clé, bouton poussoir d'arrêt, voyant de marche, alarme visuelle et sonore en cas de baisse de charge, de pression d'huile et de surchauffe ; 3m de câble de connexion avec la connectique.

Panneaux en option



Panneau ABVW :

Idem ABV avec boutons poussoir étanches



Panneau B :

Idem ABV avec thermomètre pour la température d'eau



Panneau C :

Idem ABV avec thermomètre pour la température d'eau et manomètre pour la pression d'huile

Nous pouvons fournir en option :

- Pieds spéciaux fabriqués sur mesure
- Carter d'huile plat
- Un alternateur 12V - 100A ainsi qu'un second alternateur
- Masse isolée
- Refroidissement par système keel cooling
- Et beaucoup d'autres options

Agent le plus proche :



D.I.E.S.I. – 1 avenue du Cap Horn – 91 968 Courtabœuf Cedex – Tel : 01.69.18.18.98 – Fax : 01.64.46.27.08
 SARL au capital de 30 000 € - R.C.S Evry : 493 401 624 – N° Siret : 493 401 624 00017
 Code APE 4669B – N° T.V.A. : FR 16 493 401 624
 www.diesi.fr – contact@diesi.fr – www.diesi.fr